

# Ersatzteile Praher 2- und 3-Wege Motorkugelhahn EO510

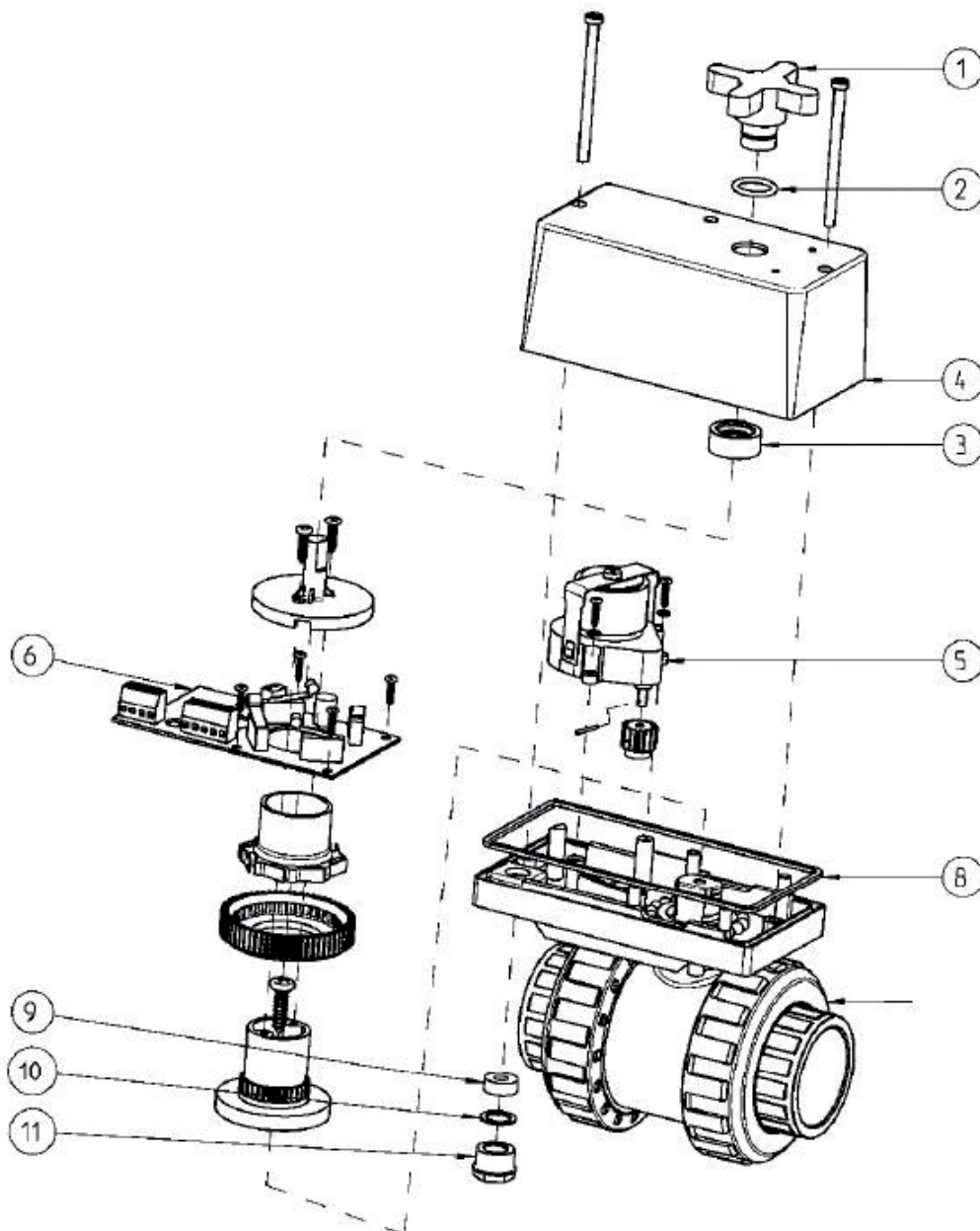

Nr.	Bezeichnung	Art. Nr.	€/Stk.
5	Antriebsmotor 230 VAC mit Getriebe	01.600.039	Preis auf Anfrage
5 a	Antriebsmotor 24-230 VAC mit Getriebe	01.600.038	Preis auf Anfrage
6	Platine EO510 12-230 V AC/DC für 2- und 3-Wege-Motorkugelhahn	01.600.037	Preis auf Anfrage
7	Zahnrad Z = 15 mit Spannstift zu Getriebemotor	01.600.030	Preis auf Anfrage
12	Zahnrad/Kupplung-Set (Zahnrad, Kupplung, Zwischenstück)	01.600.026	Preis auf Anfrage